



**Route**  
**Piste**  
**Cyclo-cross**  
**B.M.X.**



# Centre Cycliste Régional d'Accès au Haut Niveau

Le Centre Cycliste régional d'Accès au Haut Niveau comprend 2 structures :

- ⊕ Le **Pôle Espoir Cyclisme de Bourgogne** (structure labellisée du Parcours de l'Excellence Sportive de la Fédération Française de Cyclisme)
- ⊕ Le **Centre Régional d'Entraînement et de Formation Cycliste de Bourgogne** (structure régionale du Comité de Bourgogne de Cyclisme)

Ces deux structures sont complémentaires : Le Pôle Espoir est destiné à accueillir les futurs sportifs de Haut niveau, alimentant les Equipes de France. Le CREF est une structure en amont du Pôle Espoir, permettant de préparer l'entrée au Pôle Espoir.

Le fonctionnement de ces deux structures est sensiblement identique.



Le Centre est basé au CREPS Bourgogne Dijon. Sous la responsabilité du **Comité de Bourgogne de Cyclisme**.

Un **Comité de Pilotage** composé des divers partenaires du Pôle Espoir Cyclisme de Bourgogne définit les orientations :

- ⊕ Comité de Bourgogne de Cyclisme
- ⊕ Direction Régionale de la Jeunesse, des Sports et de la Cohésion Sociale
- ⊕ CREPS de Bourgogne Dijon
- ⊕ Conseil Régional de Bourgogne
- ⊕ Clubs ou Equipes de « Haut Niveau » :
  - SCO Dijon (Route – Piste – Cyclo-cross)

## ➤ Votre scolarité

### *Vous souhaitez*

- ⊕ Préparer un BAC (toutes filières S, ES, L, STG, SMS...)
- ⊕ Préparer un BEP (différentes filières du domaine tertiaire)
- ⊕ Suivre une Formation au Brevet d'Etat ou Professionnel (Jeunesse & Sports)
- ⊕ Etudier à l'Université (Université de Bourgogne)
- ⊕ Préparer un B.T.S. (9 diplômes B.T.S. du domaine tertiaire)
- ⊕ Entrer en 3ème et passer votre Brevet des collèges

Nous vous offrons, en lien avec nos partenaires institutionnels, un aménagement scolaire, une possibilité d'aménagements des examens scolaires, un suivi scolaire...

## ➤ Votre niveau sportif

### *Vous êtes*

- ⊕ Un jeune sportif de bon niveau régional (victoires, podiums aux championnats régionaux...)
- ⊕ Un sportif de haut niveau (Espoir, France Jeunes)

## ➤ Vos projets

Vous souhaitez

- ✦ Concilier études et sport de haut niveau

## ➤ Avec

- ✦ Un encadrement qualifié permanent en lien avec nos partenaires sportifs
- ✦ Un suivi d'entraînement et des évaluations régulières
- ✦ Un suivi scolaire et socioprofessionnel
- ✦ Un suivi médical et médico-sportif
- ✦ Un programme sportif complet avec Préparation physique, préparation mentale (dans certains cas), Découverte d'autres disciplines cyclistes
- ✦ Une possibilité de suivre les formations fédérales

## ➤ Conditions

- ✦ Pour le Pôle et pour toutes disciplines, être sportif haut Niveau Espoir minimum, à partir de cadet 2<sup>ème</sup> année en fonction des résultats en cadet 1<sup>ère</sup> année. (voir critères définis par la Direction Technique Nationale)
- ✦ Pour le CREF : Disposer d'un bon niveau Régional.
- ✦ Etre licencié dans un club de la Fédération Française de Cyclisme
- ✦ Pour la Route, Piste, Cyclo cross :  
Pôle : Etre sur liste SHN.  
CREF : Avoir obtenu des résultats significatifs sur des compétitions de niveau National
- ✦ Pour le BMX : Pôle : Etre Pilote National sur liste SHN.  
CREF : Etre dans les 3 premiers du classement final des Challenges Nationaux pour les pilotes Challenges. Entrer régulièrement en demie finale sur les coupes de France pour les pilotes Nationaux.
- ✦ Avoir un bon dossier scolaire.
- ✦ **Toutes les candidatures seront étudiées, la sélection finale se fera sur dossier.**

**D'excellents aménagements  
scolaires**

## 1. La Scolarité

- ✦ Aménagements d'horaires avec différents établissements (fin des cours à 16 h 30 pour l'entraînement)
- ✦ Aménagements de la scolarité pluri-annuels (Cycle 1<sup>ère</sup>-Terminale en 3 ans)
- ✦ Aménagements d'examens (Possibilités de déplacer les épreuves orales, examens en septembre pour les Sportifs de Haut Niveau...)
- ✦ Suivi scolaire (coordination CREPS – établissement – Pôle pour la gestion des absences, des retards et des rattrapages)
- ✦ Cours de soutien et de remise à niveau (sessions réservées aux sportifs de Haut Niveau)
- ✦ Mise en place de l'e-learning dans certains établissements scolaires (cours à distance)
- ✦ Conventions spécifiques avec le Rectorat pour l'accueil des sportifs

## ➤ Les établissements partenaires :

- ✦ Lycée Jean Marc BOIVIN (Chevigny Saint Sauveur) et Lycée Privé Les Arcades (Dijon) : BAC général ou technologique, BEP tertiaires, BTS tertiaires avec aménagements des horaires et/ou cycles aménagés
- ✦ Université de Bourgogne (UFR STAPS, IUT...) : aménagements pour Sportifs de Haut Niveau
- ✦ CREPS Bourgogne Dijon: BEES, BPJEPS, DEJEPS...
- ✦ Collèges Camille Claudel à Chevigny Saint Sauveur et Henri Dunant à Dijon

*Étude de cas individuels dans d'autres établissements.*

## Exemples d'emplois du temps d'un lycéen en Cycle sur 3 ans au lycée Jean Marc Boivin en 2014 :

Emploi du temps - Saison hivernale (novembre/décembre) - Routiers					
	Lundi	Mardi	Mercredi	Jeudi	Vendredi
8 h	<i>récupération</i>	Course à Pied - CREPS et UFR STAPS		Course à pied (novembre) - Home Trainer (décembre)	<i>créneau utilisable (CYCLE)</i>
9 h	Cours	Cours	Cours	Cours	Cours
10 h					
11 h					
12 h					
13 h	<i>Repas Lycée</i>	<i>Repas Lycée</i>	<i>Repas Lycée</i>	<i>Repas Lycée</i>	<i>Repas Lycée</i>
14 h	Cours	Cours	Cyclo-cross - Perfectionnement technique et développement physiologique - Esplanade CREPS (+ Route en fin de cycle)	Cours	Cours
15 h					
16 h	Natation - piscine olympique	Renforcement musculaire - Espace Force - Miguel RUIZ		Renforcement musculaire - DOJO - Miguel RUIZ	Transport / retour domicile et/ou Entraînement personnel - club
17 h					
18 h					
19 h	<i>Repas Domicile / CREPS</i>	<i>Repas Domicile / CREPS</i>	<i>Repas Domicile / CREPS</i>	<i>Repas Domicile / CREPS</i>	<i>Repas Domicile / CREPS</i>

Emploi du temps - Saison hivernale (novembre/décembre) - BMXers					
	Lundi	Mardi	Mercredi	Jeudi	Vendredi
8 h	<i>récupération</i>	BMX - Physique - CREPS - L. Personnier		BMX - Physique - CREPS - L. Personnier	<i>créneau utilisable (CYCLE)</i>
9 h	Cours	Cours	Cours	Cours	Cours
10 h					
11 h					
12 h					
13 h	<i>Repas Lycée</i>	<i>Repas Lycée</i>	<i>Repas Lycée</i>	<i>Repas Lycée</i>	<i>Repas Lycée</i>
14 h	Cours	Cours	BMX - Piste Messigny et Vantoux - L. Personnier	Cours	Cours
15 h					
16 h	VTT - Foncier - CREPS et alentours - L. Personnier	Renforcement musculaire - Espace Force - Miguel RUIZ		Renforcement musculaire - DOJO - Miguel RUIZ	Entraînement personnel - club
17 h					
18 h					
19 h	<i>Repas Domicile</i>	<i>Repas Domicile</i>	<i>Repas Domicile</i>	<i>Repas Domicile</i>	<i>Repas Domicile</i>

Emploi du temps - Saison compétitive (mars/juin) - Routiers					
	Lundi	Mardi	Mercredi	Jeudi	Vendredi
8 h	<i>récupération</i>	Kiné - Séance collective		Renforcement musculaire ou Kiné (individuel) ou Entraînement Individuel	<i>créneau utilisable (CYCLE)</i>
9 h	Cours	Cours	Cours	Cours	Cours
10 h					
11 h					
12 h					
13 h	<i>Repas Lycée</i>	<i>Repas Lycée</i>	<i>Repas Lycée</i>	<i>Repas Lycée</i>	<i>Repas Lycée</i>
14 h	Cours	Cours	Route - développement physiologique	Cours	Cours
15 h					
16 h	Route - Récupération Active	Piste - Vélodrome - développement physiologique et		Route - Développement physiologique	Transport / retour domicile et/ou Entraînement personnel - club
17 h					
18 h	<i>Kiné de récupération</i>				
19 h	<i>Repas Domicile / CREPS</i>	<i>Repas Domicile / CREPS</i>	<i>Repas Domicile / CREPS</i>	<i>Repas Domicile / CREPS</i>	<i>Repas Domicile / CREPS</i>

Emploi du temps - Saison compétitive (mars/juin) - BMXers					
	Lundi	Mardi	Mercredi	Jeudi	Vendredi
8 h	<i>récupération</i>	Kiné - Séance collective		BMX - Physique - CREPS - L. Personnier	<i>créneau utilisable (CYCLE)</i>
9 h	Cours	Cours	Cours	Cours	Cours
10 h					
11 h					
12 h					
13 h	<i>Repas Lycée</i>	<i>Repas Lycée</i>	<i>Repas Lycée</i>	<i>Repas Lycée</i>	<i>Repas Lycée</i>
14 h	Cours	Cours	BMX - Piste Messigny et Vantoux - L. Personnier	Cours	Cours
15 h					
16 h	VTT - Foncier - CREPS et alentours - L. Personnier	Musculation - Espace Force - Miguel RUIZ		Musculation - Espace Force - Miguel RUIZ	Entraînement personnel - club
17 h					
18 h					
19 h	<i>Repas Domicile</i>	<i>Repas Domicile</i>	<i>Repas Domicile</i>	<i>Repas Domicile</i>	<i>Repas Domicile</i>

## 2. Le projet sportif :

### ▶ Entraînement :

- ⊕ Préparation Physique à l'aide d'un Préparateur physique (convention avec le CREPS)
- ⊕ Séances de Préparation Physique Générale de Natation (piscine olympique de Dijon), de course à pied (CREPS et Université) et d'autres activités de sports collectifs
- ⊕ Séances spécifiques encadrées par le Pôle Espoir ou par les structures partenaires

*Les Entraînements sont individualisés grâce à divers outils*

### ▶ Outils d'entraînement :

- ⊕ 3 salles de forme et de musculation
- ⊕ 1 salle de proprioception
- ⊕ Wattbike®
- ⊕ roues Powertap® sans fil
- ⊕ Plusieurs cardiofréquencemètres Polar®
- ⊕ Vélos de route
- ⊕ Vélos de piste
- ⊕ Utilisation de la vidéo pour analyse gestuelle
- ⊕ Evaluations régulières spécifiques dans la discipline
- ⊕ Planification annuelle et mensuelle de l'entraînement
- ⊕ Entraînement sur les pistes de la région Dijonnaise pour le BMX
- ⊕ Projet de Piste d'entraînement BMX dans l'enceinte du CREPS en projet

### ▶ Plusieurs stages :

- ⊕ **Stage d'Intégration** : Dijon, rentrée scolaire
- ⊕ **Stage de Préparation Physique Générale et Oxygénation** : Centre National de Ski Nordique, Prémamanon (Jura), décembre
- ⊕ **Stage de Préparation Physique Spécifique** : vacances de février, Vogüé (Ardèche) ...

*D'autres stages avec le Comité de Bourgogne de Cyclisme peuvent également être mis en place*

### ▶ Quelques compétitions (avec le Pôle Espoir) :

- ⊕ Flèche Ardéchoise (Elite junior) en 2007 et 2008
- ⊕ Epreuves Piste à Aigle en 2008, 2009, 2011, 2012 et 2013
- ⊕ Epreuves Piste à Dijon en 2009, 2010, 2011 et 2012
- ⊕ ESI Bike Off Road (VTT) en 2005, 2006, 2007 et 2008
- ⊕ Trophée National de Cyclisme (FNSU – UNSS) en 2005, 2006 et 2007
- ⊕ Circuit Icaunais (2,3 et J) en 2005, 2006 et 2007
- ⊕ Tour du Pays de Saône Vingeanne (2,3 et J) en 2009 et 2010
- ⊕ Cyclo-cross International de Dijon en 2010 et 2011
- ⊕ Tour du Pays du Saint Pourcinois (1,2,3 et J) en 2012 et 2013

*Nota : le Pôle Espoir n'est pas une structure club. Il n'a pas vocation à participer aux compétitions.*

*Les participations aux compétitions sont donc exceptionnelles.*

*Elles ont un rôle de promotion de la structure.*

*Elles peuvent parfois répondre à une demande très spécifique que les clubs ne pourraient satisfaire.*

*Enfin, lors de compétitions en semaine (piste notamment), il est plus aisé de prévoir une participation avec le Pôle Espoir.*

### 3. Le palmarès

- ✦ **Championne du monde Junior Time Trial BMX** : Sandie THIBAUT - 2014
- ✦ **3ème des Jeux Méditerranéens** : Florian MORIZOT – 2005
- ✦ **Championne d'Europe Junior Bmx** : Sandie Thibaut – 2014
- ✦ **Championne de France Junior Bmx** : Sandie Thibaut - 2014
- ✦ **Champion de France Route Espoir** : Florian MORIZOT – 2006
- ✦ **Champion de France CLM Espoir** : Florian MORIZOT – 2004 - 2006
- ✦ **Championne de France Route Junior** : Laura Perry - 2013
- ✦ **Championne de France Cyclo-cross Junior** : Laura PERRY – 2013
- ✦ **Championne de France Cyclo-cross Cadette** : Laura PERRY – 2012
- ✦ **Vainqueur du Challenge Mondial Cruiser Cadet Bmx** : Gautier Jung - 2015
- ✦ **Vice Champion de France Cyclo-cross Cadet** : Joffrey DEGUEURCE – 2013
- ✦ **Vice Champion de France BMX Junior** : Nicolas LABAUNE - 2013
- ✦ **Vice Champion de France CLM Espoir** : Florian MORIZOT – 2005
- ✦ **Vice Champion de France VTT 4X Junior** : Camille BEAULIEU – 2005 -2006
- ✦ **2ème Challenge Mondial Bmx** : Kilian Buthod Villien – 2015
- ✦ **2ème Challenge Mondial Bmx** : Gautier Jung - 2015
- ✦ **3ème Challenge Mondial Cruiser Bmx** : Kilian Buthod Villien - 2015
- ✦ **Vainqueur du Roc d'Azur Cadets** : Rémi POMPANON – 2005
- ✦ **Vainqueur de la Coupe de France Elite à Pujols** : Magali MOCQUERY - 2006 - 2007
- ✦ **Vainqueur des 2 CLM du Challenge National** : Florian MORIZOT – 2004
- ✦ **Vainqueur d'étape Challenge National – Tour du Béarn** : Antony TEVENOT – 2008
- ✦ **Vainqueur de 2 Coupes de France BMX** : Camille BEAULIEU – 2005 - 2007
- ✦ **Vainqueur Classement Final Challenge National Cyclo-cross** : Laura PERRY – 2012
- ✦ **Vainqueur Challenge National Cyclo-cross - Saverne** : Laura PERRY – 2012
- ✦ **Vainqueur Challenge National Cyclo-cross - Besançon** : Laura PERRY – 2012
- ✦ **Vainqueur Challenge National Cyclo-cross - Pontchâteau** : Laura PERRY – 2012
- ✦ **Vainqueur Challenge National Cyclo-cross - Besançon** : Laura PERRY – 2011
- ✦ **Vainqueur Coupe de France BMX Cruiser – Marseille** : Jean Charles LABOUREAU – 2012
- ✦ **Vainqueur Coupe de France BMX Cruiser – Lempdes** : Jean Charles LABOUREAU – 2012
- ✦ **Vainqueur Indoor International BMX – Saint Etienne** : Jean Charles LABOUREAU – 2012
- ✦ **2ème Coupe de France BMX – Joué les Tours** : Nicolas LABAUNE - 2013
- ✦ **3ème Coupe du Monde Route– Paris Roubaix** : Etienne FEDRIGO – 2008
- ✦ **3ème Championnat de France Route** : Aurélien LAPALUS - 2009
- ✦ **3ème Championnat de France Route**: Etienne FEDRIGO – 2007
- ✦ **3ème Championnat de France Route**: Catherine TWORZYDLO – 2007
- ✦ **3ème Championnat de France Cyclo-cross** : Fabrice BOST – 2000
- ✦ **3ème Challenge National de Cyclo-cross - Lignièrès** : Laura PERRY – 2011
- ✦ **4ème Championnat de France CLM Junior** : Louis LOUVET - 2014
- ✦ **7ème Coupe du Monde Route – 3 Etappen Rhundfart** : Aurélien LAPALUS - 2010
- ✦ **8ème Coupe du Monde Route – Taça des Naços** : Thomas BRIGAUD – 2007
- ✦ **Sélectionné Championnats du Monde CLM Espoir** : Florian MORIZOT – 2004 - 2005
- ✦ **Sélectionnée Championnats du Monde Elite** : Magali MOCQUERY – 2007



Egalement, le Pôle Espoir compte, depuis son existence, de nombreuses victoires d'épreuves nationales, la participation à divers stages au sein des Equipes de France, de nombreux accessits sur les Coupes de France, Challenges Nationaux et Championnats de France.

## 4. Les infrastructures :

**Toutes les infrastructures à proximité du Pôle Espoir**

Le Bureau du « Pôle Cyclisme » est basé au CREPS Bourgogne Dijon

Le CREPS met à disposition différentes infrastructures :

- ⊕ Salles de sport, de musculation et de récupération...
- ⊕ 1 Local atelier à disposition des athlètes,
- ⊕ 3 salles de Forme et de musculation
- ⊕ 1 salle de proprioception et de musculation
- ⊕ 1 salle de kinésithérapie de récupération
- ⊕ 1 espace médical
- ⊕ 1 circuit de cyclo-cross intramuros
- ⊕ Diverses salles et terrains de sport (lutte, judo, handball, rugby, football, tir à l'arc...)
- ⊕ Projet d'une piste d'Entraînement BMX intramuros
- ⊕ Du matériel d'évaluation (Wattbike, Powertap...)

La ville de Dijon permet :

- ⊕ 1 Accès au vélodrome (3 kms du CREPS)
- ⊕ 1 Local au Vélodrome avec Vélos de piste du CREPS

Le Comité de Bourgogne de Cyclisme permet :

- ⊕ 1 camions ateliers mis à disposition
- ⊕ 1 minibus mis à disposition
- ⊕ 2 véhicules break « Service Course » mis à disposition
- ⊕ 1 scooter mis à disposition
- ⊕ Du matériel cycliste

La position géographique du CREPS permet :

- ⊕ Accès à divers circuits VTT (combes, anciennes pistes de moto-cross, sentiers forestiers...)
- ⊕ Accès facile aux circuits sur route
- ⊕ D'accéder, dans un rayon de 10 Km, aux pistes BMX de Messigny , Saulon, Beaune.

Des partenaires privés ont permis de disposer du matériel performant :

- ⊕ Tenues Cycliste complètes
  - ⊕ PRODIALOG : vélos de contre la montre
- etc...

## 5. L'hébergement :

Diverses formules d'hébergement sont possibles et envisageables :

- ⊕ Internat au CREPS (ou éventuellement aux lycées partenaires)
- ⊕ Convention avec le CROUS pour les étudiants (places prioritaires aux sportifs de Haut Niveau)
- ⊕ Hébergement en famille d'accueil possible
- ⊕ Externat possible
- ⊕ Etc...

## ➤ L'hébergement au CREPS

### ⊕ Surveillance

En relation avec le cadre de permanence et le département haut niveau, 10 animateurs assurent le suivi des internes en ce qui concerne les présences, la sécurité, les horaires du coucher et du lever, la surveillance du self service le soir et le matin et le respect des autres. Ils sont le relais nécessaire entre l'administration et les internes.

La liaison est assurée par un cahier rempli le matin au lever des sportifs par les animateurs. Ils sont présents à partir de 16 h 30 à 9 h tous les jours, sauf le mercredi où deux commencent à 14 h.

Le recrutement est effectué par le CREPS sur proposition du Pôle emploi. Ils sont choisis par rapport à leurs sens des responsabilités, de l'organisation, du contact, et de leurs disponibilités.

Une attention particulière est portée aux sportifs mineurs, tant au niveau du rythme de vie que de la scolarité. Pour les élèves des collèges et de seconde, une étude surveillée est obligatoire 3 soirs par semaine. Le mercredi étant consacré à une soirée détente.

### ⊕ Espaces de détente et convivialité

Les internes disposent d'une salle de jeux avec tennis de table et baby foot, un amphithéâtre avec grand écran pour la projection de films ou de matchs, et d'une salle télévision. Ces activités se déroulent sous la surveillance des animateurs.

### ⊕ Liaison internet

Le CREPS dispose de bornes WIFI pour la connexion internet.

### ⊕ Hébergement

La capacité d'accueil est de 100 internes sportifs (tous sports confondus) répartis sur 2 bâtiments et 5 étages. L'hébergement se fait en chambre de deux. Chaque étage est muni d'un système anti-intrusion à partir de 22 h. Un animateur est présent la nuit à chaque étage dans une chambre réservée à cet effet.

### ⊕ Laverie

Une laverie semi professionnelle est installée dans un local prévu pour cette fonction. Chaque interne dispose d'un nombre défini de jetons par semaine pour assurer l'entretien de ses affaires.

Le Pôle Cyclisme met également à disposition sa machine à laver pour l'entretien des tenues cyclistes.

## 6. Le suivi médico-sportif

### ⊕ Service médical du CREPS accessible toute l'année :

- Infirmière, médecin, kinésithérapeute permanents
- Nutritionniste, psychologue sur demande

### ⊕ Evaluation d'effort tout au long de l'année

### ⊕ Kinésithérapie – ostéopathie au centre médical MIRANDE (en face du CREPS)

- Une séance collective par semaine (2013 : mardi matin de 8 à 9h30)
- Une séance individuelle par trimestre (2013 : jeudi matin de 8 à 9h30 ou autre créneau à la convenance de chacun)

### ⊕ Suivi médical réglementaire de la FFC pour les sportifs en Pôle réalisé au CREPS (test d'effort, entretiens, visite médicale...) et au laboratoire Bruant à Dijon (suivi biologique)

### ⊕ Kinésithérapie de récupération au CREPS (Etudiants de l'Ecole de masso-kinésithérapie) lundi soir et/ou jeudi soir

## 7. L'encadrement



Loïc Personnier (entraîneur BMX)



Joffrey Degueurce / Paul Herman (entraîneur Cycl Trad)

Fonction	Nom	Prénom	Diplôme(s)
Entraîneur BMX	PERSONNIER	Loïc	BEESAC + BF3 BMX
Entraîneur Cyclisme Trad.	HERMAN	Paul	BEESAC - BF3 - Master STAPS
Intervenant Route	REPERANT	Denis	BEESAC - BF3
Intervenant Route Piste	LECKI	Bruno	Professeur de sport (CTN)
Intervenant Natation	LABAUNE	Emmanuel	BEESAN
Intervenant Route PPG	GALLET	Mathieu	Licence STAPS
Préparateur Physique	RUIZ	Miguel	BEES MF
Kinésithérapeute Ostéopathe	PARDON	Laurent	Kiné Osté D.E.
Médecin du Sport	CHALOPIN	Catherine	Médecin D.E.
Médecin du Sport	BRION	Jacques	Médecin D.E.
Infirmière	RAPPENEAU	Nelly	Infirmière D.E.
Nutritionniste	BINTZ	Dominique	Nutritionniste D.E.

D'autres intervenants (notamment des stagiaires de l'UFR STAPS) peuvent participer à l'encadrement en cours d'année selon les besoins exprimés.

## 8. Les formations

### ➤ L'enseignement secondaire

#### ○ Enseignement général

- ⊕ Horaires aménagés en collège.
- ⊕ Préparer un BAC à partir de la seconde :
  - BAC ES
  - BAC L
  - BAC S

#### ○ Enseignement technologique

- ⊕ 2<sup>de</sup> Générale et technologique - Options proposées :
  - Biologie de Laboratoire et Paramédicale
  - Sciences Médico-Sociale

**Agglomération de Dijon :**  
**1<sup>ère</sup> ville française pour la Culture**  
**et les Etudes**

#### Etablissements en convention :

- Collège Camille Claudel
- Collège Henri Dunant
- Lycée Les Arcades
- Lycée Jean Marc Boivin

#### Etablissements en convention :

- Lycée Les Arcades

- ⊕ BAC STG - Spécialités proposées :
  - Comptabilité et Finance d'Entreprise
  - Communication et Gestion des Ressources Humaines
  - Mercatique (Marketing)
- ⊕ BAC SMS - Options proposées :
  - Préparation aux concours sanitaires et sociaux
  - Bureautique

### ○ Enseignement professionnel

- ⊕ Diplôme de conseiller en économie sociale familiale
- ⊕ BEP Carrières sanitaires sociales
- ⊕ BEP Métiers de la comptabilité
- ⊕ BEP Métiers du secrétariat
- ⊕ BEP Métiers de la Mode et des Industries Connexes - Option Prêt à Porter
- ⊕ BEP Vente action marchande
- ⊕ BAC PRO Commerce
- ⊕ BAC PRO Comptabilité
- ⊕ BAC PRO Secrétariat
- ⊕ BAC PRO Service de proximité et vie locale
- ⊕ BAC PRO Vente

**Etablissements en convention :**  
- Lycée Les Arcades

## ➤ L'enseignement supérieur technique

### ○ Brevets de technicien supérieur

- ⊕ BTS Commerce international
- ⊕ BTS Assistant secrétaire trilingue
- ⊕ BTS Assistant de direction
- ⊕ BTS Communication des entreprises
- ⊕ BTS Comptabilité gestion des organisations
- ⊕ BTS Economie sociale et familiale
- ⊕ BTS Management des Unités Commerciales
- ⊕ BTS Négociation Relation clients
- ⊕ BTS Assistant de gestion PM-PMI

**Etablissements en convention :**  
- Lycée Les Arcades

### ○ Les licences à l'Université

- ⊕ Droit - Administration
  - Mention Droit Dijon
  - Mention Administration Economique et Sociale Dijon
- ⊕ Economie - Gestion
  - Mention Sciences Économiques
- ⊕ Lettres, Langues, Culture
  - Mention Lettres Modernes
  - Mention Lettres Modernes
  - Mention Lettres Classiques
  - Mention Philosophie
  - Mention Langues, Littératures et Civilisations Etrangères : anglais, allemand, espagnol, italien
  - Mention Langues Etrangères Appliquées (LEA) : anglais, allemand, espagnol, italien
- ⊕ Sciences Humaines et Sociales
  - Mention Histoire
  - Mention Histoire de l'art
  - Mention Géographie
  - Mention Musique
  - Mention Psychologie
  - Mention Sociologie
  -

**Etablissements en convention :**  
- Université de Bourgogne

- ⊕ Sciences, Technologie et Santé
  - Mention Sciences et Techniques
  - Mention Sciences de la Vie
  - Mention Sciences de la Terre et de l'environnement
- ⊕ Sports et Activités Physiques (STAPS)
  - Mention STAPS Dijon
  - DEUST STAPS Animation, Gestion et Développement des Activités Physiques et Sportives

### ○ *Les Licences professionnelles*

- ⊕ Domaine Droit – Administration
  - Management des organisations spécialité
  - Gestionnaire de l'habitat locatif et de l'habitat social
- ⊕ Domaine Economie – Gestion
  - Assurance, banque, finance spécialité
  - Chargé de clientèle bancassurance
- ⊕ Management des organisations spécialité
  - Manager de projets PME-PMI : direction, création, reprise
- ⊕ Domaine Sciences Humaines et Sociales
  - Gestion des ressources humaines spécialité Formateur en milieu professionnel
- ⊕ Intervention sociale spécialité
  - Agent de développement local
  - Ressources documentaires et bases de données spécialité
  - Archives et Patrimoines industriels, culturels et administratifs
  - Aménagement du Paysage spécialité Gestion du patrimoine végétal en milieu urbanisé
- ⊕ Domaine Sciences, Technologies, Santé
  - Transformations industrielles spécialité Lasers ( LC)
  - Transformation industrielle spécialité Ingénierie et contrôle des matériaux et des structures
  - Production industrielle spécialité Mécatronique (LC)
  - Santé spécialité Visiteur médical
  - Biotechnologie spécialité Anatomie et cytologie pathologiques
  - Production industrielle spécialité Conception et production aéronautique (LC)
  - Electricité et électronique spécialité Contrôle industriel par vision artificielle (CIVA) (LC)
  - Production industrielle spécialité Conception 3D avancée et calculs de structures
  - Industries chimiques et pharmaceutiques spécialité Bonnes pratiques de laboratoire et de fabrication
  - Gestion de la production industrielle Spécialité Mesures et capteurs intelligents
- ⊕ Domaine Sport et Activités physiques
  - Activités sportives spécialité Métiers du tourisme et des loisirs sportifs
- ⊕ Activités Culturelles et artistiques spécialité
  - Développement et gestion des activités physiques artistiques : danse, arts du cirque et arts martiaux

**Etablissements en convention :**  
- **Université de Bourgogne**

### ○ *Les Diplômes universitaires*

- ⊕ Information Communication
- ⊕ Information Communication - année spéciale
- ⊕ Génie Biologique
- ⊕ Gestion des Entreprises et des Administrations
- ⊕ Gestion des Entreprises et des Administrations année spéciale - option Finances-Comptabilité
- ⊕ Informatique
- ⊕ Informatique - année Spéciale
- ⊕ Génie Mécanique et Productique
- ⊕ Gestion Administrative et Commerciale
- ⊕ Services et Réseaux de communication

**Etablissements en convention :**  
- **Université de Bourgogne**

## 9. Que sont ils devenus ?

Sportif	Promo	Palmarès	Profession
Florian MORIZOT	2004-2007	Champion de France Espoir CLM Champion de France Espoir ligne Professionnel (Auber 93 et Saur Sojasun) de 2006 à 2010 3 <sup>ème</sup> Jeux Méditerranéens	Directeur Sportif Equipe DN2 UV Aube
Magalie MOCQUERY	2003-2007	Vainqueur Coupes de France Route Elite Dames Equipe UCI Vienne Futuroscope 2006 à 2009	Kinésithérapeute
Fabrice BOST	1998-2000	3 <sup>ème</sup> Cht de France Juniors de cyclo-cross Sélectionné aux Chts du Monde	Ingénieur Industrie Thermique
Thomas BARRE	1998-2000	Sélectionné Chts du Monde VTT DH	Responsable d'agencement mobilier
Camille BEAULIEU	2004-2007	2 <sup>ème</sup> des Chts de France 4X junior Vainqueur 2 Coupes de France BMX 17-24	Dessinateur industriel
Thomas BRIGAUD	2004-2007	4 <sup>ème</sup> et 8 <sup>ème</sup> en Coupe du Monde Route Espoir Plusieurs sélections en Equipe de France (Junior et Espoir)	Nivoculteur
Aurélie LEPEE	2008-2010	Sélectionnée en Equipe de France Junior Championne de Bourgogne Route	Etudiante Ecole de Médecine
Marius LOUVET	2006-2010	4 <sup>ème</sup> Coupe de France VTT Junior 4 <sup>ème</sup> Challenge National Route Junior Plusieurs sélections en Equipe de France (Junior)	Etudiant Ecole Supérieure de Commerce de Lille
Etienne FEDRIGO	2006-2008	3 <sup>ème</sup> des Chts de France Route Junior 3 <sup>ème</sup> de Paris Roubaix Junior Sélectionné en Equipe de France Junior Membre des Equipes DN1 de Creusot Cyclisme et Vaulx en Velin	
Aurélien LAPALUS	2007-2010	3 <sup>ème</sup> des Chts de France Route Junior Sélectionné en Equipe de France Junior Membre de l'Equipe DN1 de Chambéry	Etudiant IUT Commerce Annecy
Elodie LHENRY	2008-2010	5 <sup>ème</sup> des Chts de France VTT XC Cadette Membre du team VTT Offroad	Etudiante Ecole d'Infirmière
Catherine TWORZYDLO	2008-2010	3 <sup>ème</sup> des Chts de France Route cadette 4 <sup>ème</sup> des Chts de France Piste Junior Sélectionné en Equipe de France Junior Membre de l'équipe UCI ASPTT Dijon BCF	Etudiante Ecole de Médecine



## 12. Conditions financières :

**Tarifs donnés à titre indicatif sous réserve d'application des tarifs du CREPS et d'autres prestataires**

### ➤ Hébergements :

*Le prix de la pension au CREPS dépend du régime du sportif (1/2 pension ou pension complète) et de son inscription sur les listes de Sportif de Haut Niveau. Il est facturé par le CREPS directement.*

⊕ Demi-Pension au CREPS (Hébergement, petits déjeuners, dîners, soutien scolaire, encadrement et surveillance) :

- Sportifs Inscrits en liste ministérielle : **3255 €** (annuel)
- Sportifs inscrits en liste espoir : **3710 €** (annuel)
- Sportifs Non Inscrits en liste ministérielle : **4140 €** (annuel)

⊕ Pension complète au CREPS (Hébergement, petits déjeuners, déjeuners, dîners, soutien scolaire, encadrement et surveillance) :

- Sportifs Inscrits en liste ministérielle : **3485 €** (annuel)
- Sportifs inscrits en liste espoir : **3960 €** (annuel)
- Sportifs Non Inscrits en liste ministérielle : **4400 €** (annuel)

⊕ Forfait week-end: **47 €** (par week-end – Pension complete)

*Des aides à l'hébergement peuvent être octroyées. Renseignez vous*

- ⊕ C.N.D.S. via le Comité de Bourgogne de Cyclisme (licenciés en Bourgogne)
- ⊕ Votre Comité régional (non licenciés en Bourgogne)
- ⊕ Votre Conseil Régional (non licenciés en Bourgogne)

### ➤ Encadrement et Préparation Sportive :

*Le prix de la préparation sportive au CREPS et de l'Encadrement au Pôle Espoir dépend de la structure (Pôle / CREF) et de son inscription sur les listes de Sportif de Haut Niveau (Espoir, France Jeunes, Senior, Elite)*

**Les tarifs pour l'année 2016/2017 sont présentés à titre d'information !**

**Sportifs licenciés en Bourgogne (tarif annuel):**

**Coût à la charge des familles**

⊕ Pôle Espoir : **500 €**

**50 € / mois**

pendant 10 mois

⊕ CREF : **1 000 €**

**100 € / mois**

pendant 10 mois

**Sportifs non licenciés en Bourgogne (tarif annuel):**

⊕ Pôle Espoir : **1 000 €**

**100 € / mois**

pendant 10 mois

⊕ CREF : **1 500 €**

**150 € / mois**

pendant 10 mois

### Scolarité :

*Il convient de se renseigner directement auprès de l'établissement demandé*

### RENSEIGNEMENTS INDIVIDUELS

NOM : ..... Prénom : .....

Date de naissance : ..... / ..... / ..... Sexe :  M  F

Adresse : .....

Code Postal : ..... Ville : .....

Téléphone : ..... Télécopie : .....

Téléphone portable : ..... Courriel : .....

Téléphone portable des Parents : .....

Courriel des Parents : .....

### HEBERGEMENT ENVISAGE

Externat  CREPS  Lycée  CROUS  Famille d'accueil

### RENSEIGNEMENTS MORPHOLOGIQUES

#### Toi

Taille	T	cm	<input type="text"/>
Poids	W	kg	<input type="text"/>
Hauteur Entrejambe	HEJ	cm	<input type="text"/>
Pointure de chaussures	CH	P	<input type="text"/>
Types de Pédales (Look Arc, Look Kéo, Time, Shimano, autre...)			<input type="text"/>

#### Ton cadre (Route, Piste, Cyclo-cross, VTT XC)

H = hauteur de cadre, entre axes ( <i>sauf slopping &gt; prendre l'horizontale</i> )	H	cm	<input type="text"/>
L = longueur de cadre, entre axes manivelles	L	cm	<input type="text"/>
	Ma	mm	<input type="text"/>

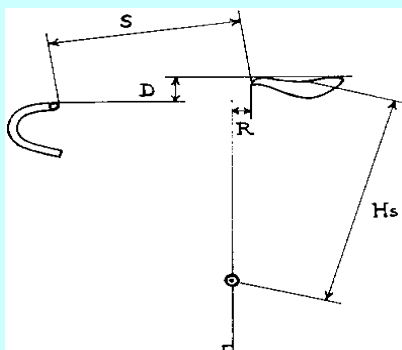
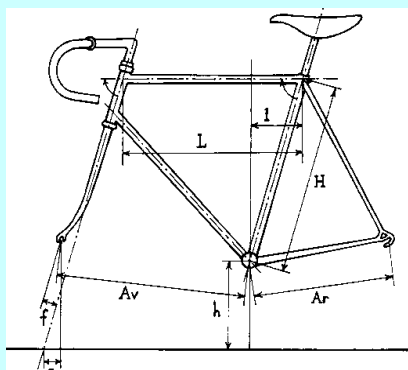

#### Ton Vélo (BMX)

Taille de Vélo :	<input type="text"/>
Tailles de Roues :	<input type="text"/>
Développement en compétition :	<input type="text"/>
Pratique Cruiser : Oui <input type="checkbox"/> Non <input type="checkbox"/>	

#### Tes réglages (Route, Piste, Cyclo-cross, VTT XC)

Hs = hauteur de selle, sépare l'axe du pédalier du plan horizontal de la hauteur de selle	Hs	cm	<input type="text"/>
R = recul de selle, sépare le bec de selle de la verticale de l'axe du pédalier	R	cm	<input type="text"/>
S = distance selle-cintre, entre le bec de selle et la partie horizontale du cintre	S	cm	<input type="text"/>

## RENSEIGNEMENTS SCOLAIRES

\* Établissement scolaire fréquenté en 2014-2015 : .....

Ville : ..... Classe : ..... Redoublant :  OUI  NON

\* Formation envisagée en 2015-2016 : .....

Établissement souhaité : ..... Classe : .....

\* Orientation envisagée à plus long terme (BAC, filière, profession ...) : .....

.....

.....

*Joindre les copies des bulletins des années scolaires 2013-2014 et 2015-2016*

## RENSEIGNEMENTS SPORTIFS

Club FFC saison 2016 : ..... Comité Régional : .....

Club FFC saison 2015 : ..... Comité Régional : .....

Catégorie d'âge 2017 :  CADET(TE) 1  JUNIOR(G/F) 1  ESPOIR .....° année  
 CADET(TE) 2  JUNIOR(G/F) 2  FÉMININE .....° année

Coordonnées de l'Entraîneur Actuel : .....

.....

Spécialité(s) du cyclisme pratiquée(s) en compétition :

*(si plusieurs, les numéroter dans l'ordre d'importance de la pratique)*

ROUTE  PISTE  CYCLO-CROSS  
 VTT X-C  VTT DH  BMX

Meilleur résultat obtenu saison 2015 : Place ..... Date : .....

Spécialité : ..... Lieu : .....

Meilleur résultat début saison 2014 : Place ..... Date : .....

Spécialité : ..... Lieu : .....

Objectif(s) saison 2016 (résultat) : .....

*Les renseignements sportifs seront complétés par les fiches de palmarès jointes*

## RENSEIGNEMENTS CLUB

Avis et Signature du Président de Club : .....

.....

.....

.....

.....







